



Guida ai prodotti

Sistemi a canale caldo e sistemi di regolazione



Canali caldi innovativi, su misura per la vostra applicazione

Nel mondo dello stampaggio ad iniezione, le soluzioni a canale caldo EWIKON sono sinonimo di innovazione, affidabilità e praticità. Grazie ad una gamma completa di prodotti con il più alto livello di tecnologia ed una rete di vendita ed assistenza mondiale, EWIKON è uno dei fornitori di punta nel settore dei sistemi a canale caldo. Le nostre soluzioni sono progettate per incontrare alla perfezione le esigenze dei clienti, offrendo diverse opzioni per migliorare il processo di stampaggio ad iniezione, la qualità dei componenti prodotti e contemporaneamente riducendo i costi. Questo ha prodotto migliaia di applicazioni di successo, per tutti i settori dell'industria dello stampaggio ad iniezione.

 **EWIKON**
Hot Runner Technology
Made In Germany



Noi offriamo **PIÙ**



PIÙ prestazioni

EWIKON, leader globale in innovazione e tecnologia, offre le massime prestazioni sotto tutti gli aspetti. Con un approccio progettuale orientato all'applicazione, produzione automatizzata ad alta precisione ed assemblaggio finale effettuato da professionisti altamente qualificati, ci assicuriamo che i nostri prodotti stabiliscano il riferimento del mercato in termini di qualità, affidabilità, durata e precisione. Tutti i nostri sistemi sono esclusivamente sviluppati e prodotti nel nostro quartier generale in Germania. Non importa se la vostra applicazione richiede un ugello singolo oppure un sistema completamente assemblato pronto per l'installazione; ogni prodotto EWIKON è stato progettato e costruito per garantire le massime prestazioni.

PIÙ collaborazione

Siamo convinti che onestà e fiducia reciproca siano i principi basilari per una cooperazione costruttiva. La soddisfazione del cliente è la nostra massima priorità. EWIKON è un partner affidabile sia per le aziende globali nell'industria dello stampaggio ad iniezione che per le aziende di piccola e media dimensione, offrendo ad ogni cliente assistenza individuale e completa, in ogni fase della vita di uno stampo. Questo comprende test preliminari nel nostro moderno centro tecnico, supporto durante la progettazione stampo ed avviamento, come anche interventi per manutenzione rapidi ed in tutto il mondo.

PIÙ esperienza

La nostra competenza principale è lo sviluppo di soluzioni a canale caldo specifiche per le esigenze del cliente. Ogni cliente può trarre vantaggio dalla nostra ampia esperienza, basata su migliaia di applicazioni di successo, dalla capacità di innovare e competenza tecnica del nostro reparto di ricerca e sviluppo, come anche dalla ampia gamma di prodotti. Tutti questi fattori contribuiscono a realizzare sistemi a canale caldo su misura, che possono adattarsi perfettamente, anche alle applicazioni più complesse ed esigenti. Per i nostri clienti questo significa maggiore libertà progettuale, rendendo possibili i decisivi vantaggi competitivi dell'implementazione di tecnologie d'avanguardia o nuovi approcci per ottimizzare applicazioni esistenti.

Potente e flessibile – La nostra gamma di ugelli a canale caldo

Gli ugelli a canale caldo EWIKON sono proposti in un'ampia scelta di dimensioni di canale, lunghezza ed opzioni di iniezione, offrendo la massima flessibilità ai progettisti stampo. Non importa quanto complesse siano le richieste relative alla posizione di iniezione, qualità del testimone di iniezione, peso pezzo o interasse tra le cavità; la nostra gamma ugelli offre soluzioni flessibili per ogni applicazione. Il potente riscaldamento diretto per ogni taglia di ugello, garantisce inoltre lo stampaggio affidabile di tutti i termoplastici, incluse le resine caricate.



Tecnologia ugelli EWIKON – Termicamente stabile, robusto, di facile manutenzione.

1 Processo affidabile grazie al riscaldamento diretto
Resistenze spiralate e termocoppie direttamente integrate in precise gole ricavate nel tubo di pressione ugello. Riscaldamento molto stabile, con dispersioni ridotte, per un profilo termico uniforme su tutta la lunghezza ugello, per garantire elevata affidabilità di processo ed un eccellente bilanciamento del sistema.

2 Tubi di pressione temprati
Per pressioni di iniezione sino a 2000 bar. Filettature resistenti all'usura, per sostituzione degli inserti punta senza problemi.

3 Semplici manutenzioni e sostituzioni
Installazione frontale, per una semplice sostituzione dell'ugello, dopo aver rimosso la piastra cavità. Inserti punta, resistenze e termocoppie sostituibili.

4 Tubo protettivo in acciaio inossidabile
Protegge dai danni la resistenza.

5 Cambi colore rapidi
Tenuta ugello direttamente al punto di iniezione. Volume da lavare minimo.



Opzioni di iniezione

Diverse opzioni di iniezione permettono la massima flessibilità nella posizione e configurazione di iniezione.

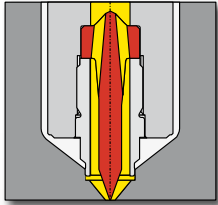

Iniezione diretta con punta

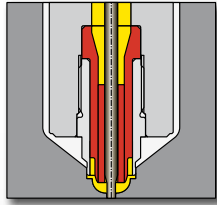

Otturazione

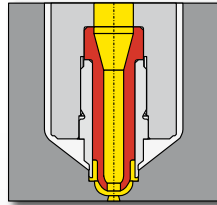

Iniezione diretta aperta

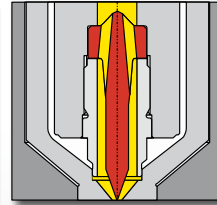

Diverse varianti di boccole di iniezione e boccole avvitata, inclusi modelli allungati da adattare alla forma del pezzo

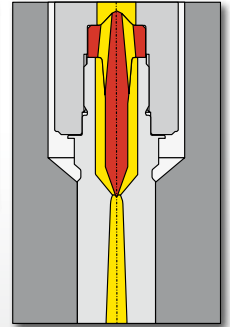
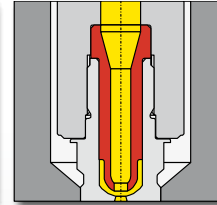

Ugelli HPS III-S

Gli ugelli standard EWIKON per tutti i materiali e pesi da stampare. Disponibili con canali dai diametri da 3 mm a 18 mm. Anche la versione più compatta con canali dal diametro di 3 mm è equipaggiata con il potente riscaldamento diretto e permette interassi tra le impronte di soli 12 mm.



Monougelli HPS III-SXE

Le soluzioni ad ugello singolo per lo stampaggio affidabile di tutti i materiali, inclusi quelli ad alta temperatura. Due zone di controllo distinte garantiscono il profilo termico più omogeneo possibile.



Ugelli multipunto HPS III-MV

Per l'iniezione multipla verticale di componenti. Piccoli pezzi possono essere iniettati simultaneamente con interassi estremamente ridotti tra le cavità. Possibile anche iniettare su più punti singoli pezzi.

Tecnologia di distribuzione avanzata – Il cuore del vostro sistema EWIKON

La tecnologia ad elementi EWIKON permette la semplice realizzazione delle più complesse configurazioni di distribuzione su più livelli. Canali di colata ottimizzati, senza spigoli vivi e punti di ristagno, garantiscono un flusso della resina costante, anche con materiali sensibili.



Scannerizza il
codice QR per
visualizzare un video
della tecnologia.

Versioni collettori

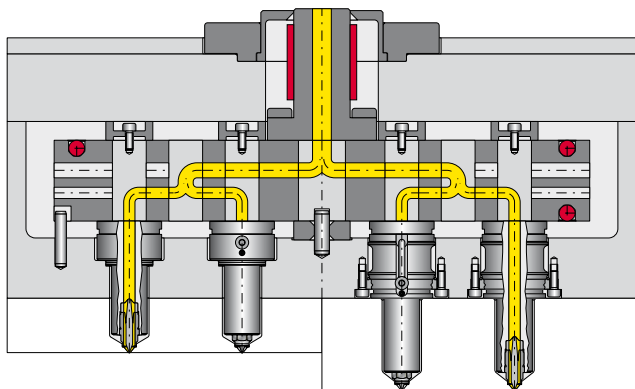

HPS III-T

Completamente realizzato grazie alla tecnologia ad elementi, per le applicazioni più esigenti e massima protezione del fuso.

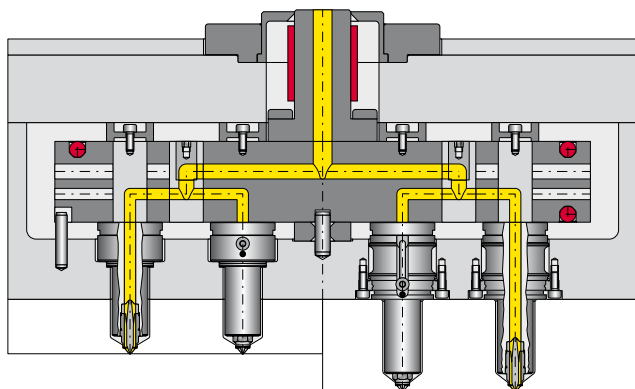

HPS III-TE

Soluzione conveniente per applicazioni standard, combinazione di elementi e forature.

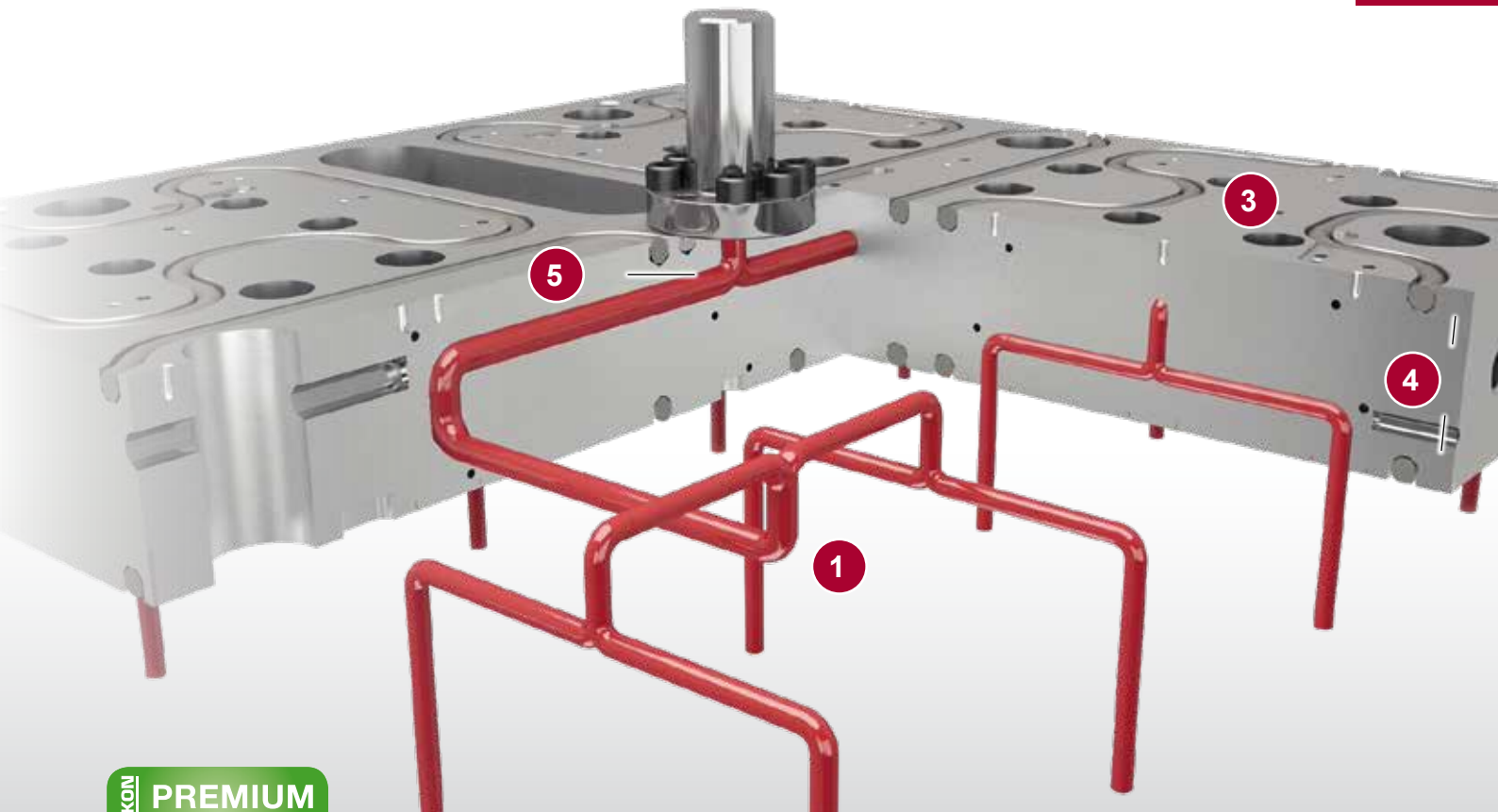

EWIKON
PREMIUM
TECHNOLOGY

Bilanciamento sistema e controllo temperatura ottimali

- 1** Tecnologia ad elementi per il bilanciamento naturale completo su più livelli
- 2** Configurazione canali di colata senza spigoli vivi o punti di ristagno, con elementi direzionali ottimizzati
Flusso del fuso omogeneo per materiali termosensibili e cambi colore particolarmente rapidi.
- 3** Controllo temperatura preciso, grazie a diverse zone di riscaldamento adattate al distributore
- 4** Profilo termico uniforme, grazie a resistenze su entrambe le facce del collettore
- 5** Distanza ottimale tra elementi riscaldanti e canali di colata. Nessun surriscaldamento del sistema

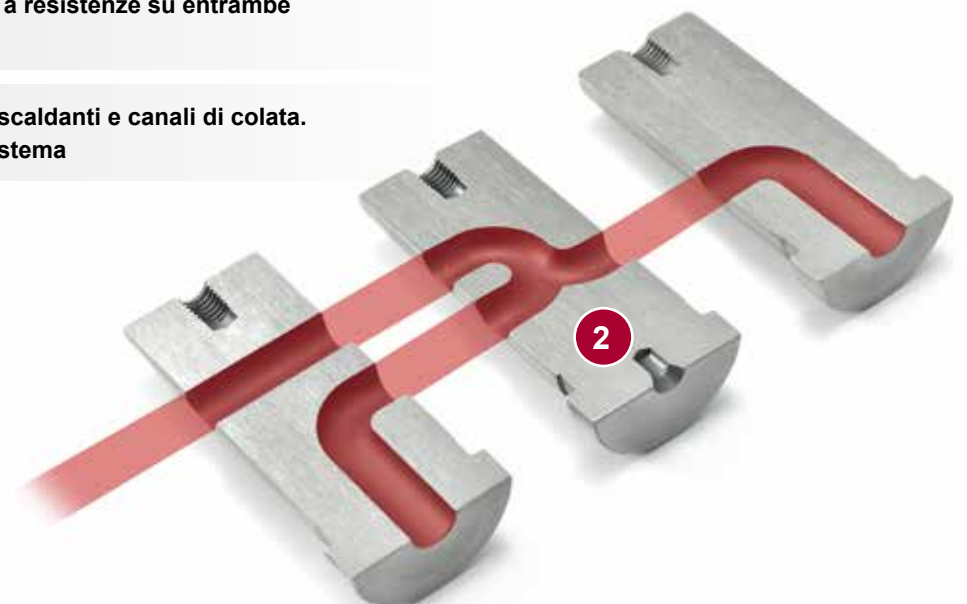

Tecnologia ad otturazione – Testimone di iniezione perfetto e massima affidabilità di processo

Utilizzando i sistemi ad otturazione EWIKON è possibile raggiungere un'elevata qualità superficiale dei pezzi, con testimone di iniezione appena percettibile, oltre ad ottenere un sostanziale miglioramento dell'affidabilità di processo. Inoltre è possibile adattare il sistema ad otturazione alle specifiche esigenze dell'applicazione ed alla configurazione stampo.



Scannerizza il codice QR per visualizzare un video della tecnologia.

I vostri vantaggi utilizzando la tecnologia ad otturazione EWIKON



Massima efficienza ed affidabilità di processo

La chiusura efficace del punto di iniezione dopo la fase di iniezione garantisce la massima qualità visiva del pezzo. Nessun filamento. Stress di taglio ed allineamenti nel pezzo ridotti, grazie alla possibilità di utilizzo di diametri di iniezione più grandi. In molti casi riduzione considerevole del tempo ciclo.



Guida otturatore precisa e tecnologia di tenuta, per ridurre le manutenzioni

Otturatore cilindrico, con varie opzioni di inserto punta: posizionamento preciso dell'otturatore nel foro di iniezione ed usure minimizzate.

Elemento di tenuta otturatore speciale installato nel collettore. Tenuta efficace al canale di colata.



Elevata qualità del punto di iniezione costante

La produzione ad alta precisione per guide ed otturatori consente un accurato centraggio dell'otturatore nel foro di iniezione.



Leader nella tecnologia di attuazione

Ampia gamma di attuatori, comprese diverse versioni di piastre sincrone, per interessi tra le cavità ridotti, come anche attuatori elettrici con servomotori ad elevata precisione.



Versioni inserti punta – Opzioni per tutte le applicazioni e materiali

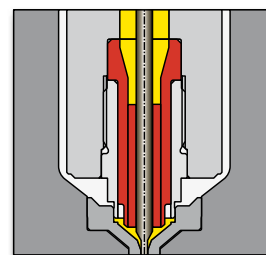
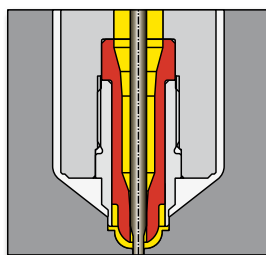
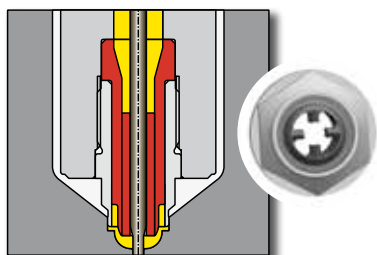

Guida permanente otturatore

Otturatore guidato nella zona frontale dell'ugello, per la massima sicurezza operativa ed usura del foro di iniezione minimizzata. L'otturatore rimane guidato durante tutto il suo ciclo operativo.

Ideale per applicazioni ad elevato volume produttivo nelle industrie degli imballaggi e medicale.

Guida otturatore con pre-centraggio

Pre-centraggio dell'otturatore per l'ingaggio preciso nel foro di iniezione.

Per resine tecniche e componenti ottici.

Semplicità di manutenzione - Inserti di iniezione sostituibili

Gli inserti sostituibili facilitano la manutenzione dell'area di iniezione, particolarmente soggetta ad usura. Gli inserti sono realizzati in materiali resistenti all'usura. Forniti con il profilo interno già lavorato, si installano direttamente sull'inserto matrice. In caso di usura del foro di iniezione, possono essere semplicemente rimpiazzati e non necessitano la rilavorazione di una nuova matrice.

Versioni attuatori

L'ampia gamma di attuatori disponibili, dalle unità individuali montate nella piastra di staffaggio, alle soluzioni con piastra sincrona come anche i sistemi elettrici ad alta precisione, permette di scegliere una soluzione su misura per ogni configurazione stampo.

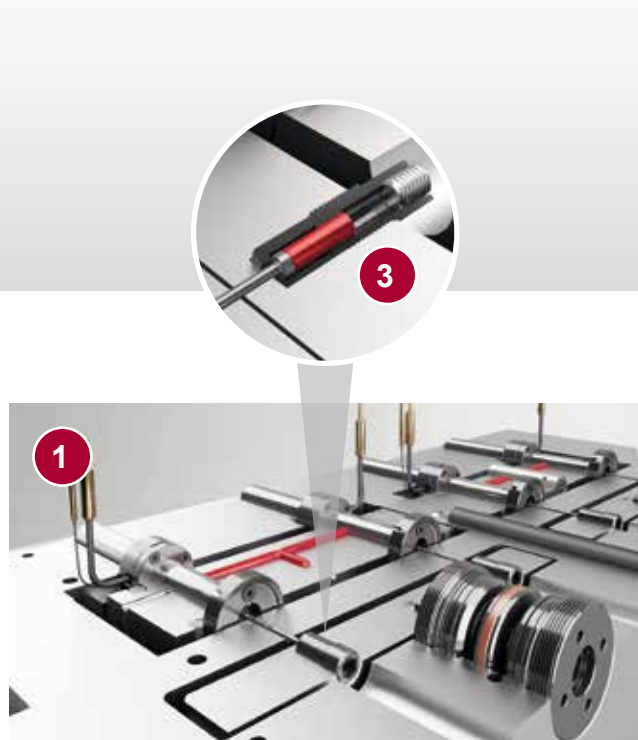

Attuazione otturatori simultanea, con sistemi a piastra sincrona

Tutti gli otturatori sono fissati in una piastra sincrona, aprendo e chiudendo simultaneamente. Questo garantisce il riempimento uniforme delle cavità, elevata ripetibilità ed accuratezza. Questa opzione di attuazione è ideale nelle applicazioni multicavità con interassi ridotti, dove lo spazio per l'installazione di attuatori individuali è insufficiente, oppure nello stampaggio di componenti con peso pezzo ridotto. Le piastre sincrone sono disponibili in due opzioni di attuazione.

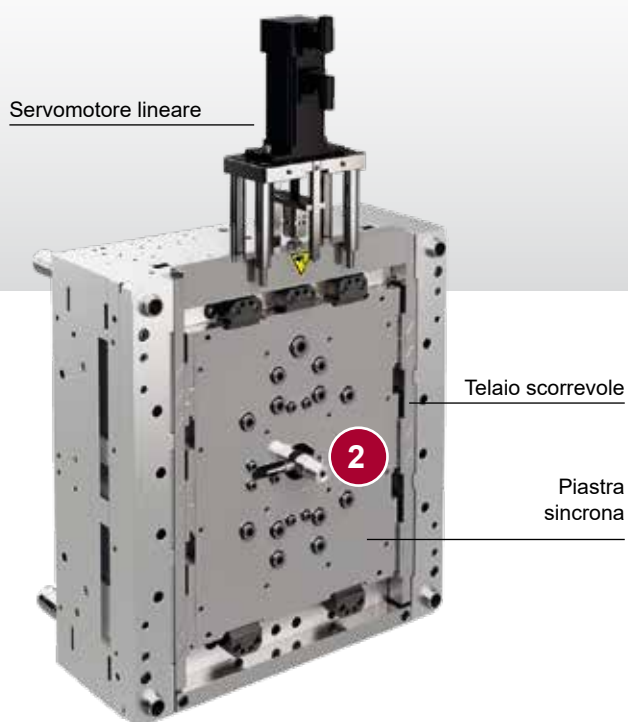

1 Piastra sincrona attuata da pistoni nella piastra di staffaggio
Idraulica o pneumatica.

2 Piastra sincrona attuata da sistema a piani inclinati
Un servomotore lineare esterno muove un telaio scorrevole a 90° rispetto l'asse di iniezione. Camme inclinate convertono il movimento verticale nel movimento orizzontale della piastra sincrona.

3 Opzione: sistema di protezione otturatori
Previene la rottura dell'otturatore, per esempio quando una singola cavità viene ostruita da impurità nel fuso.

Unità di controllo per sistemi ad otturazione



OPC UA

motion CONTROL SD

Unità di controllo Touch screen per servomotori lineari

Per il comando di sistemi a piastra sincrona è disponibile la centralina *motion CONTROL SD*. Permette il monitoraggio permanente della posizione degli otturatori e può essere adeguata individualmente alle diverse applicazioni. Lo schermo touch da 7" permette un facile utilizzo, con la possibilità di controllo remoto utilizzando VNC.



motion CONTROL PD

Unità di controllo Touch screen per iniezione sequenziale, con attuatori idraulici o pneumatici

Utilizzando sistemi con attuatori idraulici o pneumatici, l'unità *motion CONTROL PD*, in combinazione con il gruppo valvole elettromagnetiche permette il controllo preciso della sequenza di otturazione. Possono essere alimentati sino a 12 attuatori, con la possibilità di implementare pacchetti di espansione.



Attuatore individuale con pistone nella piastra di staffaggio

La soluzione standard compatta.
Attuazione idraulica o pneumatica.



Attuatore individuale installato sul collettore (accoppiato)

Attuazione pneumatica. Costruzione stampo semplificata, senza fori di alimentazione necessari nella piastra.



Attuatore individuale installato sul collettore (avvitato)

Attuazione idraulica o pneumatica.



Ugello singolo con attuazione integrata

Attuazione idraulica o pneumatica.

Tecnologia ad otturazione elettrica – Controllo totale del processo, per stampaggio ad alta precisione

Precisa, affidabile, pulita; la tecnologia ad otturazione elettrica EWIKON è la soluzione ideale per applicazioni tecniche complesse o in camera bianca nell'industria medicale. Tutti i parametri di processo più importanti possono essere impostati individualmente, a seconda delle specifiche richieste dell'applicazione, offrendo contemporaneamente ottimizzazioni infinite, anche durante il processo produttivo. Grazie a questo, lo stampatore acquisisce il controllo totale del movimento dell'otturatore. In aggiunta, la potente tecnologia di controllo permette lo stampaggio sequenziale, così come diverse posizioni dell'otturatore nel medesimo ciclo di stampaggio.

EWIKON
PREMIUM
TECHNOLOGY

+ **Servomotori lineari per posizionamento otturatori ad elevata precisione**

Otturazione ad elevatissima precisione, incrementi di 0.01 mm.
Possibilità di regolazione per tutti gli otturatori, come di spegnimento di specifiche posizioni.

+ **Completa compatibilità con camera bianca**

Attuatore privo di qualsiasi emissione.
Ideale per applicazioni medicali.

+ **Controllo totale del movimento otturatore**

Impostazione individuale di parametri di processo quali corsa otturatore, velocità otturatore, tempo di apertura e chiusura ed ottimizzazione posizione di chiusura (miglioramento qualità testimone di iniezione).

+ **Monitoraggio permanente posizione otturatore**

Affidabilità di processo avanzata, grazie al controllo di posizione automatico servo assistito.

+ **Controllo di processo avanzato**

Il controllo della coppia e del consumo di corrente dell'attuatore permettono di definire le condizioni operative dell'intero sistema.



Servomotore lineare



motion CONTROL SD

La soluzione definitiva per il controllo dei servomotori lineari

Per sfruttare al massimo le potenzialità della tecnologia ad otturazione elettrica, la tecnologia di controllo rappresenta un fattore determinante. L'unità di controllo touch screen esterna **motion CONTROL SD** rappresenta la soluzione tecnica più avanzata per sistemi ad otturazione elettrica. Grazie al display integrato, si possono velocemente impostare e comandare sino a 16 servomotori lineari. L'unità permette inoltre l'impostazione individuale di tutti i parametri di processo più importanti. Si possono implementare complesse sequenze di attuazione, come gestire più posizioni dell'otturatore all'interno dello stesso ciclo di stampaggio.



+ Operatività comoda e chiara grazie allo schermo touch screen

Lo schermo da 7" touch screen ad alto contrasto permette un utilizzo comodo ed intuitivo. Chiara visualizzazione della posizione degli otturatori, modalità operative e processi. Controllo remoto possibile attraverso VNC.

+ Varie funzionalità

Diverse modalità operative otturatore: operatività normale (aperto / chiuso), funzionamento sequenziale (apertura ritardata), semplice implementazione di complessi profili di movimento dell'otturatore, sino a 6 posizioni diverse nello stesso ciclo di stampaggio (es. aiuto in estrazione).

+ Attuazione comandabile da diversi segnali

Attuazione comandata a tempo o a volume, attraverso il segnale della posizione vite della pressa ad iniezione, o grazie ad altri segnali in ingresso, come il valore della pressione in cavità. Possibilità di combinazione di diversi tipi di segnali. Collegamento con presse ad iniezione attraverso segnali digitali (+24 V CC) o analogici (0 - 10 V CC).



Il riferimento per l'iniezione laterale diretta

Innovazione e sviluppo continui fanno del concetto multipunto EWIKON HPS III-MH la soluzione per l'iniezione laterale più avanzata e di semplice manutenzione. La varietà di versioni ugello, dimensioni ed opzioni di iniezione permettono di adattarsi perfettamente a diverse configurazioni stampo, semplificando la realizzazione di stampi multicavità compatti per l'industria medicale, degli imballaggi ed anche per lo stampaggio di componenti tecnici.



Scannerizza il codice QR per visualizzare un video della tecnologia.

I vostri vantaggi utilizzando i sistemi ad iniezione laterale EWIKON

- + Qualità del testimone di iniezione eccellente, grazie all'iniezione diretta sulla superficie del pezzo**
Sformatura del pezzo con un angolo di 90° rispetto all'iniezione. L'azione di taglio permette di ottenere una buona qualità del punto di iniezione. Nessun residuo freddo.
- + Profilo termico molto omogeneo**
Processabilità senza problemi di resine tecniche e termosensibili (ad esempio POM).
- + Costi stampo ridotti**
Grazie alla possibilità di utilizzare inserti matrice standard, è possibile realizzare stampi più robusti e con circuiti di raffreddamento semplici ed efficaci. La progettazione di stampi multi cavità è semplificata.
- + Incomparabile semplicità di manutenzione, fermi macchina ridotti**
Semplice sostituzione degli inserti punta dalla mezzeria stampo, senza la necessità di smontare lo stampo.
- + Ampia gamma di applicazioni**
Pesi pezzo sino a 40 g.
- + Tempi di residenza e cadute di pressione ridotti**
La distribuzione bilanciata del fuso nel corpo ugello richiede uno spazio ridotto e minimizza la complessità del collettore. Grazie a questo si riescono ad ottenere lunghezze di canale ridotte, anche su sistemi con elevatissimo numero di impronte.



Varie versioni

L'ugello HPS III-MH è disponibile in due distinte dimensioni, con disposizione lineare o radiale **1** dei pezzi. Grazie agli ugelli di trasferimento **2** è possibile inserire in profondità le iniezioni. Si possono iniettare sino ad 8 pezzi simultaneamente, con un peso massimo possibile di 40 g per punto. Disponibile versione speciale per la produzione di componenti medicali, come siringhe o pipette, con un corpo ugello particolarmente compatto. Questo consente di aumentare notevolmente lo spazio disponibile tra il corpo ugello e la parte stampante **3** per permettere allo stampista di integrare un condizionamento circolare ottimizzato e per un'ideale sfogo gas dello stampo.



Semplicità di manutenzione incomparabile, grazie all'innovativa tecnologia di sostituzione inserti punta

Il concetto HPS III-MH offre il sistema di sostituzione degli inserti punta più semplice nell'industria dei sistemi a canale caldo, riducendo notevolmente le fermate per manutenzione.



Sostituzione inserti punta semplificata

L'innovativa tecnologia di sostituzione punte innovativa rende l'ugello HPS III-MH il prodotto ad iniezione laterale diretta di più semplice manutenzione. Gli inserti punta **2** sono montati dalla mezzeria stampo come operazione finale e dopo aver installato il corpo ugello **3** e possono essere sostituiti con la medesima semplicità in caso di manutenzione, senza smontare lo stampo. Dopo aver rimosso la flangia di chiusura **1** gli inserti punta si sollevano dalla matrice stampo **4** e possono essere sostituiti.

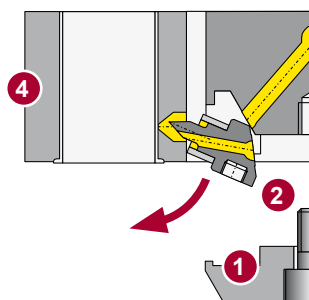
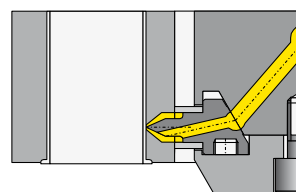



Opzioni di iniezione



Iniezione a 90°



Iniezione a 60°

Vantaggio: il punto di iniezione può essere posizionato vicino alla base del maschio, minimizzando la flessione del maschio stesso dovuta alla pressione di iniezione, in applicazioni con componenti piccoli e tubolari.

L2X La soluzione preassemblata intelligente e semplice da installare

Semplice da installare, a prova di perdite e potente. I sistemi EWIKON L2X, con ugelli avvitati, sono forniti completamente assemblati e cablati e possono quindi essere integrati nello stampo in un tempo ridotto. Tutti i sistemi L2X hanno prestazioni termiche superiori e l'innovativa tecnologia di connessione per produzioni assolutamente prive di perdite.



Scannerizza il codice QR per visualizzare un video della tecnologia.

I vostri vantaggi utilizzando i sistemi preassemblati EWIKON L2X

- + Semplice integrazione nello stampo**
Fornito completamente assemblato e cablato. Semplice installazione.
- + Tecnologia ugelli con potente riscaldamento diretto**
Riscaldamento diretto degli ugelli con potenti resistenze spiralate. Adeguato per lo stampaggio di resine tecniche e materiali caricati.
- + Collettori completamente bilanciati con tecnologia ad elementi**
- + Manutenzione semplificata**
Tecnologia di connessione innovativa, permette il preciso posizionamento e, in caso di manutenzione, il riposizionamento dell'ugello e dei cavi di collegamento nello stampo. Questa soluzione è ideale per applicazioni con boccole di iniezione conformate alla superficie di stampaggio, ad esempio nell'industria automobilistica.
- + Assolutamente stagno e connessione robusta**
Connessione avvitata tra ugello e collettore. Dado di collegamento temprato, a lunga durata, permette installazioni ripetute. Se necessario, il dado di collegamento può essere sostituito per ripristinare il filetto.
- + Iniezione diretta con puntale o otturazione**
Versione ad otturazione con attuatori pneumatici raffreddati avvitati nel collettore.



Sistema preassemblato L2X in versione ad otturazione

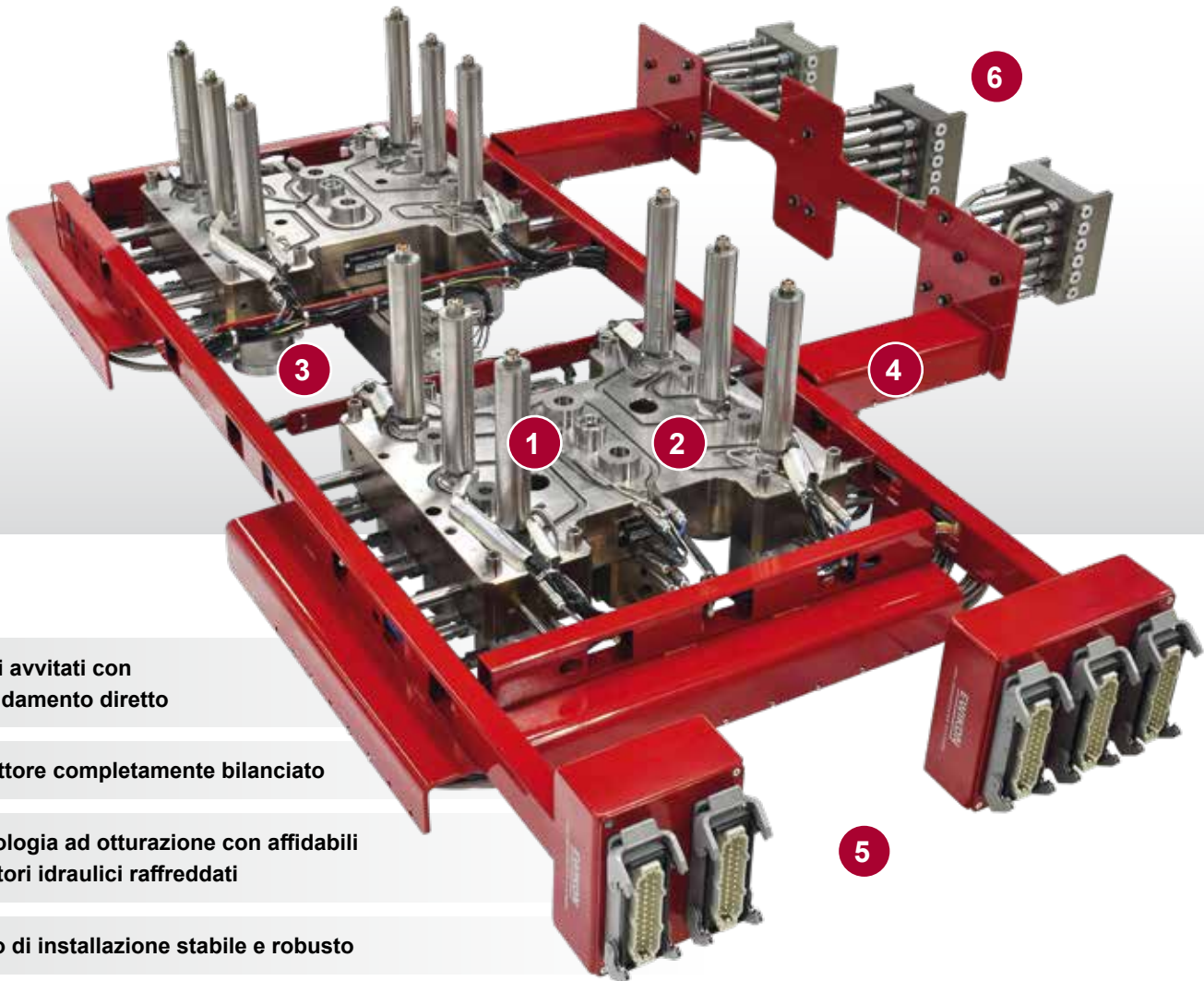

1 Ugelli avvitati con riscaldamento diretto

2 Collettore completamente bilanciato

3 Tecnologia ad otturazione con affidabili attuatori idraulici raffreddati

4 Telaio di installazione stabile e robusto

5 Scatole di connessione elettrica

6 Blocchi di connessione per alimentazione idraulica e di raffreddamento



Progettazione sistema flessibile

I sistemi EWIKON L2X sono disponibili con ampia scelta di lunghezze ugello, opzioni di iniezione e diametri dei canali di colata. In aggiunta, la tecnologia ad elementi direzionali aumenta la flessibilità nella progettazione del collettore ed interessi possibili. Il sistema può quindi essere adattato flessibilmente a diverse configurazioni stampo e pesi pezzo.

Tecnologia a micro collettori per stampi ad elevato numero di impronte e micro stampaggio

La tecnologia a micro collettori EWIKON offre soluzioni standardizzate per la produzione di piccoli componenti in poliolefina in stampi ad elevato numero di impronte, così come per il micro stampaggio ad alte prestazioni su piccole presse ad iniezione. Diverse configurazioni ugello e versioni di riscaldamento rendono questa tecnologia adatta a molte applicazioni.



Scannerizza il codice QR per visualizzare un video della tecnologia.



Sistemi completi di piastre stabili e compatti, sino a 192 cavità

- +** **Processo efficace di poliolefine**
Progettati per la produzione su larga scala di pezzi dal peso ridotto, specialmente nei settori medicale ed imballaggi.
- +** **Progettazione standardizzata di stampi ad elevato numero di impronte**
4 puntali termoconduttivi avvitati per ogni micro collettore. Progettazione semplificata di stampi sino a 192 cavità, basata su gruppi standardizzati da 16 impronte.
- +** **Riduzione significativa dei costi per il controllo**
Solo una zona per ogni micro collettore.
- +** **Concetto stampo molto compatto e stabile**
Riduzione spazio necessaria per i cablaggi elettrici permette stampi molto compatti, ma con elevata stabilità.
- +** **Manutenzione semplice**
Semplice sostituzione degli inserti punta, dopo la rimozione della piastra cavità.

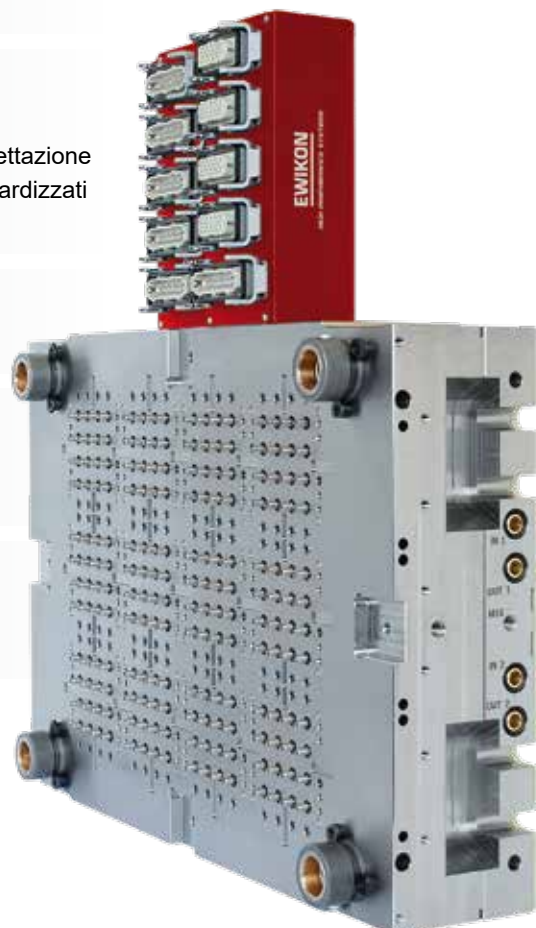



Produzione efficiente di componenti da 0.05* grammi di peso su micro presse

- +** **Processo affidabile di resine tecniche**
Ugelli con potente riscaldamento individuale, per processare resine tecniche con la massima affidabilità.
- +** **Disponibile a punta calda od otturazione**
- +** **Processo senza problemi di materiali termosensibili**
Volume di materiale nel sistema ridotto, grazie al breve percorso di flusso.
- +** **Progettato per essere utilizzato su micro presse BOY[®], WITTMANN BATTENFELD o Babyplast[®]**
Semplice integrazione con dimensioni sistema estremamente compatte. Disponibile in diverse configurazioni standard ugello, oppure in parti calde complete.
- +** **Tecnologia di connessione L2X, per posizionamento preciso dei cavi di connessione**
Spazio necessario per l'installazione minimizzato.

* per punto, dipendente dalla resina

L2X
MIKRO



HIGH PERFORMANCE SOLUTIONS



Sistemi ad otturazione per applicazioni speciali ed interassi ridotti tra le cavità

Questo nuovo sistema che permette l'otturazione diretta con interassi ridotti tra le cavità, ovvero l'iniezione in aree dal difficile accesso, utilizza il corpo dell'ugello ad iniezione laterale HPS III-MH. Il fuso è alimentato lateralmente ma il foro di iniezione è posizionato nella direzione di sformatura (0°). La tecnologia permette una distanza minima di soli 6 mm tra le impronte ed è ideale per iniezioni multiple di componenti medicali o sovrastampaggi nell'industria elettronica. Si possono inoltre iniettare componenti che richiedano il punto di iniezione vicino alla parete verticale del pezzo, ad esempio su flange di siringhe o provette.

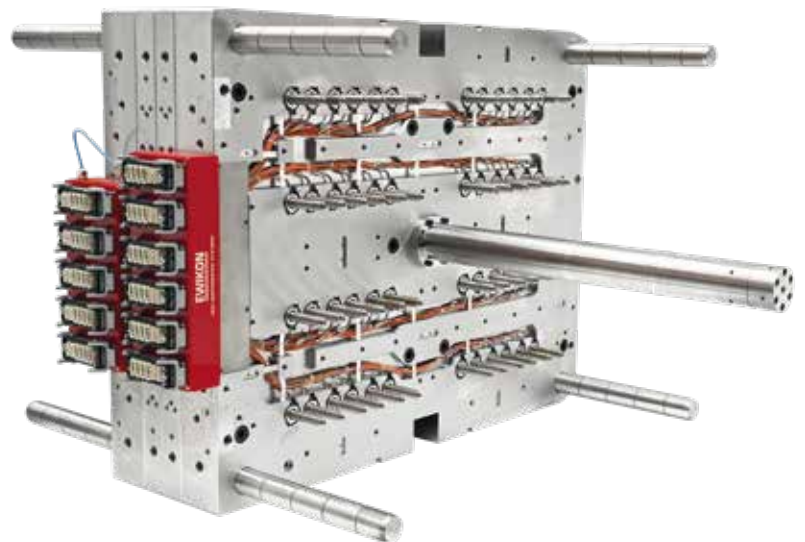
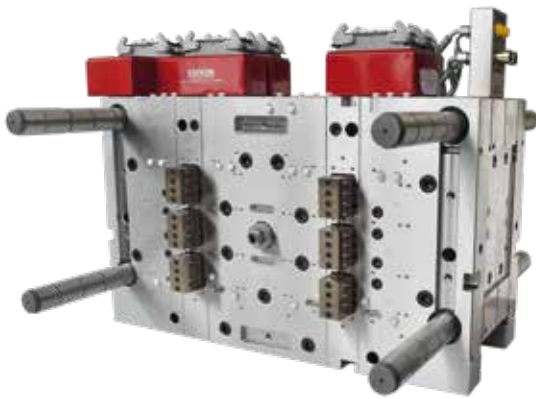

Stampi stack e tandem per aumentare la produttività

EWIKON offre soluzioni a canali caldi per stampi a più piani e tandem, in un'ampia gamma di configurazioni, per assecondare le esigenze del cliente, ad esempio per iniezione laterale o ad otturazione con attuatori compatti coassiali. Le barre di colata dall'ugello pressa al sistema di distribuzione a centro stampo sono fornite stagne, grazie alla chiusura a valvola.



La soluzione completa per la gestione ottimizzata del progetto e semplice avviamento produttivo

Tutti i sistemi a canale caldo EWIKON sono disponibili come parti calde complete. La parte fissa è assemblata con il canale caldo e deve solamente essere completata dalla piastra matrice. Può essere utilizzata senza modifiche o aggiustamenti da parte del cliente. Un numero sempre maggiore di clienti utilizza le parti calde complete per velocizzare in maniera significativa il processo di realizzazione dello stampo e semplificare l'avvio del sistema.

I vostri vantaggi utilizzando parti calde complete EWIKON

- + Parte fissa stampo già integrata con sistema a canale caldo**
- + Avviamento semplificato**
Cablaggio elettrico completamente realizzato, con tutti i connettori necessari.
Stampi ad otturazione con forature e scarichi per alimentazione pneumatica, idraulica o elettrica degli attuatori, così come lunghezza otturatori aggiustata a misura.
- + Consegnato già collaudato termicamente ed elettricamente, con documentazione dettagliata**
- + Praticamente pronto per l'installazione, velocizzazione fase di completamento stampo**
- + 3 anni di garanzia**
se utilizzato con sistemi di controllo EWIKON e connessioni EWIKON.



+ Nuova interfaccia intuitiva

Lo schermo touch screen, con interfaccia utente semplice, intuitiva ed organizzata con chiarezza, permette il massimo controllo di processo.

pro **CONTROL** – Tecnologia di controllo temperatura per un processo semplice e preciso

La gamma di sistemi di regolazione temperatura EWIKON pro CONTROL permette di controllare in maniera comoda, affidabile e precisa il vostro sistema a canale caldo. La rapidità di gestione rende pro CONTROL utilizzabile universalmente per applicazioni standard, come anche per quelle ad elevato numero di impronte con ugelli di ridotte dimensioni e massa termica, i più difficili da controllare. Oltre a questo, tutte le centraline hanno funzioni di comunicazione ed interfacce con la pressa ad iniezione integrate, completate da una gestione di diagnostica e supporto avanzata.



Configurazioni disponibili

Le centraline da 6 a 36 zone vengono proposte nella versione compatta da banco, con schermo da 7" orientabile. Per le applicazioni ad elevato numero di impronte, sino a 120 zone, viene proposta una torre carrellata, con schermo da 10", oppure da 19" opzionale.



Assistenza ovunque sia necessaria. In tutto il mondo

Per EWIKON l'assistenza comincia dalle prime fasi del progetto. Il nostro supporto professionale sostiene ogni passo dello sviluppo dalla determinazione delle specifiche dell'applicazione, la scelta della soluzione a canale caldo adeguata, sino all'assistenza all'avvio ed ai servizi post-vendita. La nostra rete mondiale di vendita ed assistenza, con sedi dirette nel Regno Unito, Giappone, Cina ed Italia, così come partner di vendita in Europa, America ed Asia, garantisce un servizio al cliente completo ovunque.

I nostri servizi

- + Database 3D disponibile su Internet**
Interfaccia diretta con la maggior parte dei sistemi CAD.
- + Analisi di riempimento**
Per il riempimento ottimizzato dei componenti, considerando profili di iniezione, linee di flusso, sfoghi aria e cadute di pressione. Determinazione del miglior punto di iniezione e calcolo del bilanciamento del sistema.
- + Progettazione reologica del sistema a canale caldo**
Calcolo della caduta di pressione, sforzo di taglio e tempo di residenza.
- + Seminari specifici sui canali caldi per i clienti**
Per operatori pressa e progettisti stampo.



Concentrati sulla perfetta assistenza – Ingegneria di applicazione EWIKON

Il centro tecnico con 5 presse ad iniezione da 500 a 1600 MPa permette test preliminari degli stampi cliente, prove materiale con stampi EWIKON, assistenza per installazione sistemi ed avvio produzione, così come lavori di riparazione e soluzione problemi.

Rete di vendita ed assistenza EWIKON



Panoramica dei servizi globali

	Assistenza commerciale e tecnica	Produzione di canali caldi e componenti	Produzione piastre ed assemblaggio parti calde	Progettazione CAD	Centro test materiali	Centro di riparazione e manutenzione	Centro tecnico regionale	
Quartier generale Germania	●	●	●	●	●	●	●	
EWIKON UK	●	--	--	--	--	●	●	
EWIKON Cina	●	--	--	●	--	●	●	
EWIKON Giappone	●	--	●	●	--	●	●	
EWIKON Italia	●	--	--	--	--	--	●	
USA / Canada	●	--	●	●	●	●	●	
Messico	●	--	--	--	--	●	--	
Polonia	●	--	--	--	--	●	--	
	●	Oltre 22 partner di vendita ed assistenza nel mondo. Per una panoramica completa, dei contatti, vi invitiamo a visitare il nostro sito web www.ewikon.com						

EWIKON Heißkanalsysteme GmbH
Siegener Straße 35 • 35066 Frankenberg / Germania
Tel: +49 6451 501-0 • E-Mail: info@ewikon.com
www.ewikon.com

Informazioni tecniche soggette a modifiche. | EWIKON 06/2026 IT

